

- 符合 IMO、ITU 规范标准
- 兼容 AIS 航标、AIS SART、AIS MOB、AIS EPIRB
- 北斗、GPS、GLONASS 等定位功能
- 独立收发单元，工作稳定、维护方便
- 可搭配多种显示器
- 内置稳压电源，适应各种环境
- 获中国船级社型式认可



AIS 主机



MKD (显示控制单元)



10.1 英寸海图机



7 英寸海图机

- NAB-1000 船载自动识别系统 (B类 AIS) 可以安装在除 SOLAS 公约船以外其他沿海、内河各类船舶上。
- NAB-1000 可与各种 AIS 设备兼容，包括 AIS 船台、AIS 航标、AIS 基站、AIS-SART、AIS MOB、AIS EPIRB 等。
- NAB-1000 符合 IEC 62287-1, ITU-R M.1371-5 等国际标准。
- NAB-1000 内置宽范围隔离电源，工作稳定可靠。



技术指标

- 频率范围: 156.025 ~ 162.025 MHz
- 默认频道: AIS 1、AIS 2
- 带宽: 25 kHz
- 输出功率: 2 W
- 通信模式: CSTDMA
- 接收灵敏度: -112 dBm
- 数据接口: RS232/RS422, NMEA 0183, 38400bps
- 天线端口: 50 Ω, TNC (GNSS 天线), BNC (VHF 天线)
- 电源电压: DC 24 V (范围 12 V ~ 38 V)
- 尺寸: 81 (H) × 174 (W) × 160 (D) mm (主机)
- 重量: 1.4 kg (主机)
- 防护等级: IP22 (主机、MKD、海图机), IP66 (天线)

设备配置

- **标准配置**
 - AIS 主机 NAB-1000 1 台
 - GNSS 天线 (带电缆) NGA100 1 个
 - 标准安装材料 1 套
- **可选件**
 - MKD NSI-1000D 1 台
 - AIS 海图机 NES-3007 1 台
 - AIS 海图机 NES-3010 1 台
 - VHF 天线 NVA100 1 根
 - VHF 天线馈线 1 根
 - MKD/海图机嵌入式安装支架 1 个

系统框图

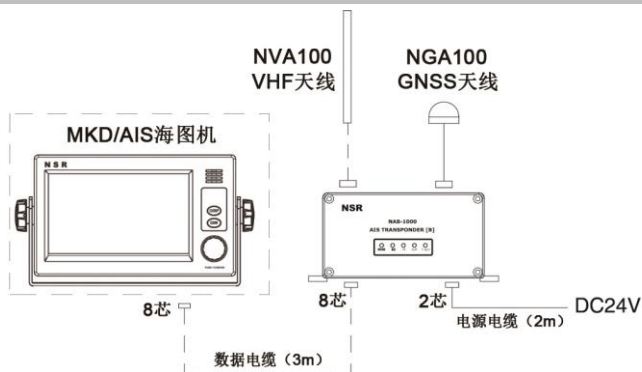

设备尺寸

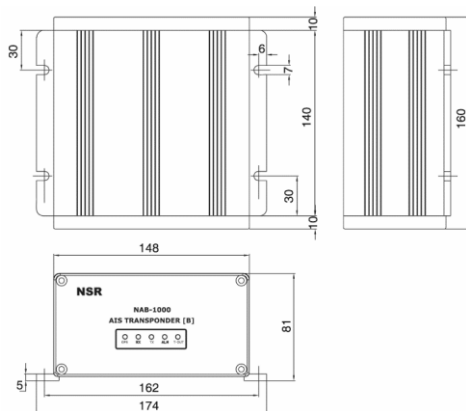

※ 技术指标以产品说明书为准